Návod k obsluze kola

ELEKTROKOLO

HYENA

Systém podpory šlapání
(Gen. 2) 25 km/h

TREK

Domane+

CS

Vítejte

VÍTEJTE DO RODINY TREK

Blahopřejeme vám ke koupi nového kola.

Kolům fandíme. Vyrábíme velmi odolná jízdní kola výjimečné kvality.

Proto na každé kolo poskytujeme omezenou záruku.

Přejeme vám, abyste s jízdou na novém kole byli plně spokojeni.

Pokud se nicméně vyskytnou jakékoli problémy, obraťte se prosím na místního prodejce.

Bude-li problém přetrvávat, spojte se s naším týmem služeb zákazníkům, který poskytne řešení (viz kontaktní informace na poslední stránce).

TREK

www.trebikes.com

Důležité informace před první jízdou

Dodatečné informace o výrobku

Nejdůležitější body

1. I pokud jste zkušenými cyklisty, před první jízdou na novém elektrokole si přečtěte „Návod k obsluze kola“ a příslušný „Návod k obsluze elektrokola“.

- Oba návody obsahují podrobné informace a užitečné tipy, jak zacházet s novým kolem.
- Ujistěte se, že rozumíte tomu, jak nové elektrokolo správně používat, provádět jeho údržbu a likvidovat komponenty elektrického systému.

2. Nezapomeňte na bezpečnost. Vaše bezpečnost, jakož i bezpečnost ostatních účastníků provozu, je nesmírně důležitá.

- Před jízdou zkontrolujte, zda vaše kolo funguje správně, zda nemá povolené díly a zda se na kole nevyskytují vady. Vyskytne-li se jakýkoliv problém, navštivte autorizovanou cykloprodejnu, aby se před jízdou problém odstranil.
- Nezapomínejte, že ostatní účastníci provozu (automobily, nákladní vozy, motorky) nemusejí očekávat, že elektrokolo jede rychleji než běžná kola. Rychlejší jízda rovněž zvyšuje riziko nehody. Vzdálenosti budete překonávat rychleji a brzdná dráha bude delší.
- Při jízdě vždy dodržujte předpisy. Jezděte pouze v souladu s provozními podmínkami vztahujícími se na vaše jízdni kolo. Prosíme, prohlédněte si tabulku s podmínkami použití v obecném Návodu k obsluze kola.

3. Elektrický systém vašeho nového kola vyžaduje zvláštní zacházení.

- Elektrokolo nečistěte vysokotlakou hadicí. Každý elektrický systém je citlivý na vlhkost. Voda pod vysokým tlakem může poškodit konektory či jiné díly elektrického systému.
- Baterie Li-Ion (namontovaná zvlášť nebo integrovaná) nesmí být vystavena mechanickým či fyzickým nárazům ani nesmí být žádným způsobem modifikována. Pokud byla vystavena silnému nárazu či používána nesprávným způsobem, velmi vzácně by mohlo dojít k poruše baterie či jejímu požáru. Pokud se domníváte, že je baterie poškozena, nechte ji neprodleně zkontrolovat u místního autorizovaného prodejce kol.

4. S baterií zacházejte v souladu s návodem k obsluze elektrokola.

Nebudete-li se těmito pokyny řídit, může dojít k poškození baterie a nutnosti její výměny.

- Baterii nabíjete pouze pomocí dodané nabíječky.
- Nabíjete ji při pokojové teplotě ve vnitřních prostorách nebo v garáži, aby nebyla vystavena větru a dešti.
- Když elektrokolo nebudete delší dobu používat, nabijte baterii na 80% pro optimální podmínky skladování. Nabití baterie zkontrolujte po šesti měsících. Pokud kapacita klesne pod 30%, znovu baterii nabijte na 80%. Jakmile je baterie nabitá, odpojte ji od nabíječky a nabíječku odpojte od zásuvky.
- Vaše elektrokolo je opatřeno baterií Li-Ion. Jakákoliv baterie Li-Ion se časem samovolně vybitje. Ponecháte-li baterii ve vybitém stavu, může se vybit natolik, že již nebude možné ji nabít. V takovém případě ji budete muset vyměnit.

- Elektrokolo skladujte na suchém a dostatečně větraném místě. Baterii nevystavujte vlhkosti a vodě.
- Baterii lze skladovat při teplotách od (minimálně) -20°C do (maximálně) +50°C. Chcete-li prodloužit životnost baterie, skladujte ji při pokojové teplotě přibližně při 20°C.

5. Při přepravě elektrokola buďte opatrní.

- Elektrokola jsou těžší než běžná kola. Pokud kolo budete převážet, zjistěte si maximální nosnost střechy, tažného zařízení nebo nosiče kol podle toho, co hodláte použít. Podrobné informace najdete v návodu k obsluze daného vozidla nebo nosiče.
- Vždy dodržujte místní předpisy, které přepravu elektrokol upravují. Baterie Li-Ion této velikosti a kapacity se při přepravě považují za nebezpečné zboží třídy 9 a mohou se jich týkat určitá omezení. Než se s vaším elektrokolem někam vydáte, zjistěte si, zda vybraný letecký nebo jiný dopravce jeho přepravu umožňuje.

6. Řiďte se místními zákony.

Ve většině zemí se zákony upravující provoz elektrokol neliší od zákonů pro provoz standardních kol. Mohou však existovat místní rozdíly, například omezení, kde můžete jezdit, minimální věk jezdce nebo požadované vybavení a registrace. Je povinností jezdce seznámit se se všemi místními předpisy, které se na elektrokola vztahují, a řídit se jimi.

7. Pravidelně navštěvujte cykloprodejnu za účelem údržby nového kola.

Váš cykloprodejna má odborné znalosti a vybavení pro údržbu vašeho elektrokola. Máte-li jakékoli dotazy týkající se vašeho nového elektrokola, obraťte se na místního autorizovaného prodejce.

Omezená záruka

Na vaše kolo se vztahuje omezená záruka.

Podrobnosti jsou uvedeny na našich webových stránkách.



Tento návod se vztahuje pouze na systémy podpory šlapání Hyena.

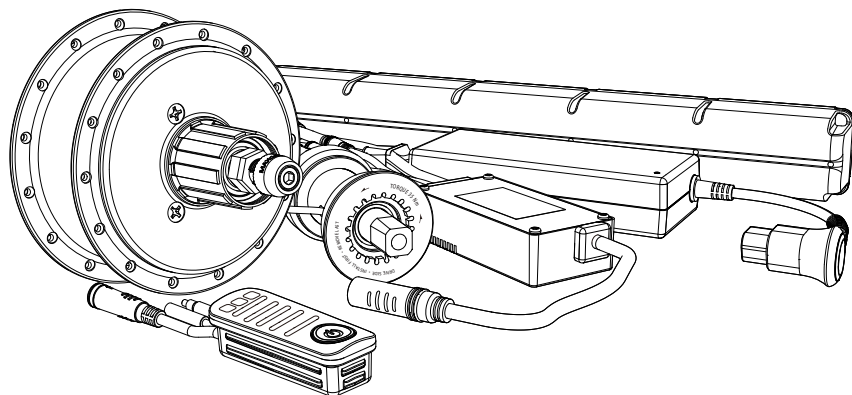

System podpory šlapání

Návod k obsluze kola

Trek Domane+

ANGLIČTINA

Copyright © 2021 HYENA INC. Všechna práva vyhrazena.

Tento návod k obsluze je primárně určen pro uživatele a obsahuje pokyny pro používání elektrokola.



Obsah

1.	Úvod	2
1.1.	Důležitá upozornění.....	2
1.2.	Bezpečnostní pokyny	2
1.3.	Bezpečnost jízdy	3
2.	Přehled systému podpory šlapání	4
3.	Pokyny k pohonné jednotce.....	5
3.1.	Bezpečnostní pokyny k motoru	5
3.2.	Technické údaje o motoru na náboji.....	5
4.	Zacházení s bateríí	6
4.1.	Bezpečnostní pokyny k baterii.....	6
4.2.	Technické údaje o vestavěné baterii.....	6
5.	Provoz systému podpory šlapání.....	7
5.1.	Přehled ovládání.....	7
5.2.	Technické údaje o ovládání	7
5.3.	Systémový provoz elektrokola.....	8
5.4.	Provozní instrukce:.....	8
5.5.	Ukazatel nabíjení baterie.....	9
5.6.	Nastavení úrovně dopomoci	9
5.7.	Ukazatel úrovně nabití.....	10
5.8.	Upozornění systémové chyby	10
6.	Navýšení dojezdu (volitelné).....	11
6.1.	Přehled pro navýšení dojezdu	11
6.2.	Technická data pro navýšení dojezdu	11
6.3.	Sada pro namontování navýšení dojezdu	12
6.4.	Instalace prodloužení životnosti baterie	13
6.5.	Odstalace prodloužení životnosti baterie.....	14
6.6.	Upnutí adaptéru pro košík na bidony.....	15
6.7.	Odepnutí adaptéru pro košík na bidony	15
7.	Pokyny k nabíjení	16
7.1.	Bezpečné nabíjení.....	16
7.2.	Technické údaje k nabíječce.....	18
7.3.	Nabíjení baterie	18
8.	Pokyny ke skladování a přepravě.....	21
8.1.	Úložný prostor	21
8.2.	Nabití baterie před a během skladování.....	21
8.3.	Přeprava elektrokola.....	21
9.	Řešení problémů	22
9.1.	Problémy se systémem	22
9.2.	Problémy s nabíjením baterie.....	23
9.3.	Jiné problémy	23
10.	Čištění.....	24
11.	Likvidace.....	24
	Kontaktní informace.....	26

1. Úvod

Děkujeme vám, že jste si vybrali nové elektrokolo se systémem podpory šlapání Hyena. Doufáme, že budete s jízdou na kole spokojeni.

Tento návod pro obsluhu kola je určen jezdcům pro snadné užívání produktu a zároveň obsahuje detaily systému dopomoci.

1.1. Důležitá upozornění

⚠ **VAROVÁNÍ**

Pečlivě si přečtěte veškerá bezpečnostní varování a pokyny v tomto návodu.

Nebudete-li se řídit těmito varováními a pokyny, mohlo by dojít k vážnému zranění či dokonce úmrtí.

- Uživatelé bez odborných znalostí v oblasti sestavení kola by se neměli pokoušet instalovat, rozebírat či upravovat díly kola.
- Máte-li jakékoliv otázky týkající se provozu systému podpory šlapání nebo jeho komponent, nebo máte-li podezření na poškození baterie, okamžitě navštivte místní autorizovanou prodejnu Trek.
- Pojem „baterie“ v manuálu se zároveň vztahuje i na (volitelnou) možnost s větším dojezdem. V některých případech se může vztahovat na obě baterie s nainstalovaným vyšším dojezdem elektrokola.

► **O varovných symbolech**

V tomto návodu se objevují rámečky s varováním, které vypadají takto:

⚠ **VAROVÁNÍ**

Text v šedém rámečku s výstražným symbolem vás upozorňuje na situaci nebo chování, které by mohly mít za následek vážný úraz nebo smrt.

► **O ilustracích**

Elektrokolo zobrazené v tomto návodu se může lišit od vašeho elektrokola vybaveného systémem Hyena.

Všechny informace v tomto návodu se nicméně vztahují na vaše elektrokolo.

1.2. Bezpečnostní pokyny

Pokyny vztahující se k riziku požáru, úrazu elektrickým proudem či zranění osob

⚠ **VAROVÁNÍ**

Při používání elektrokola vybaveného systémem podpory šlapání Hyena je nutné dodržovat některá základní opatření včetně následujících:

- Ke snížení rizika zranění je při používání elektrokola v blízkosti dětí nutný pečlivý dohled.
- Nestrkejte prsty ani ruce do žádných komponentů elektrokola a nedotýkejte se kabelové koncovky holýma rukama.
- Elektrokolo nepoužívejte, pokud je jakýkoli pružný napájecí či výstupní kabel rozřepený, má opotřebenou izolaci nebo vykazuje jiné známky poškození.
- Před nabíjením baterie vždy zkontrolujte, zda není poškozena nabíječka, kabely a napájecí kabel.

⚠ VAROVÁNÍ, pokračování.

- Baterii nabíjejte pouze originální nabíječkou Hyena.
- Elektrokolo ani jeho díly nesmí být ponořeny ve vodě.
- Elektrokolo ani díly systému podpory šlapání (např. nabíječku) nenechávejte v blízkosti horkých či hořlavých předmětů anebo materiálů.
- Díly systému podpory šlapání by se neměly používat při okolních teplotách nižších než -10°C či vyšších než 45°C.
- Používejte pouze originální náhradní díly Hyena. Nepoužití originálních náhradních dílů Hyena může ohrozit bezpečnost či výkon kola anebo zrušit záruku vztahující se na vaše elektrokolo.
- Systém podpory šlapání nemodifikujte za účelem zvýšení výkonu či maximální rychlosti.

1.3. Bezpečnost jízdy

- Před jízdou na silnicích s více jízdními pruhy a na chodnicích se s novým elektrokolem řádně seznamte.
- Nezačínajte jízdu s nastavením na nejvyšší výkon. Na několik prvních vyjížděk zvolte nastavení na nízký výkon.
- Při jízdě se nezaměřujte na ovládání. Rozptylování zvyšuje riziko nehody.
- Při jízdě s vypnutým motorem se elektrokolo chová jako normální kolo bez pohonu.
- Systém podpory šlapání poskytuje podporu v souladu s místními zákony (např. do 25 km/h v zemích EU region a do 20 mph v severní Americe). Systém podpory šlapání nemodifikujte ani neinstalujte další zařízení za účelem zvýšení výkonu či maximální rychlosti. Došlo by ke zrušení záruky a kolo by bylo používáno v rozporu se zákony.

⚠ VAROVÁNÍ

- Když zapnete systém podpory šlapání a vyberete úroveň výkonu, podpora se aktivuje, jakmile začnete šlapat.
Nejdříve se na elektrokolo posaďte, aktivujte alespoň jednu brzdu a až poté začněte šlapat.
- Když zapnete systém podpory šlapání, nepokládejte jednu nohu na pedál a druhou nepřehazujte přes kolo, protože elektrokolo by mohlo nečekaně zrychlit.
Neuposlechnete-li toto varování, může dojít k vážnému úrazu či úmrtí.

2. Přehled systému podpory šlapání

Systém dopomoci Hyena zahrnuje následující systémové části:

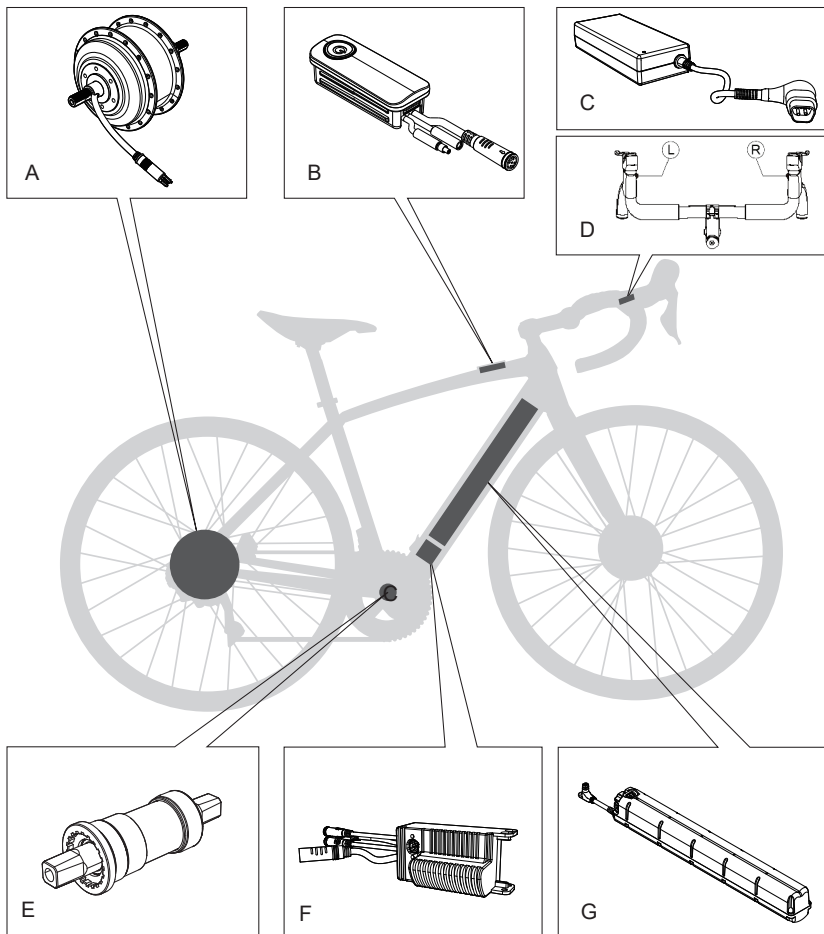

A. Elektromotor v zadním náboji, MRC-E250F

B. Konzole, LED kompaktní

C. Nabíječka, 2A

D. Tlačítka pro dálkové ovládání na řídítkách

E. Senzor točivého momentu a kadence, ST-SQ-1

F. Elektronický ovladač, DP-TR19A

G. Baterie, BP-TR-19A

3. Pokyny k pohonné jednotce

Vaše elektrokolo je vybaveno 250W elektrickým motorem, který tvoří náboj zadního kola a současně pohání kolo.

⚠ UPOZORNĚNÍ

Motor v náboji nerozebírejte. Servis motoru v náboji by měl provádět pouze kvalifikovaný mechanik. Měly by se používat pouze náhradní díly Hyena.

3.1. Bezpečnostní pokyny k motoru

- Motor nesmí být vystaven mechanickým či fyzickým nárazům ani nesmí být žádným způsobem modifikován.
- Motor funguje v dešti i jiných nepříznivých povětrnostních podmínkách. Zadní kolo však nelze ponořit do vody či čistit vodou pod tlakem. Po jízdě v mokrých podmínkách elektrokolo důkladně osušte.

⚠ VAROVÁNÍ

- Neměňte ani neupravujte žádné komponenty systému podpory šlapání ani žádné díly pohonu. Výměna komponent by mohla poškodit nebo přetížit motor v náboji, což by mohlo vést k vážnému zranění nebo úmrtí.
- Neblokujte pedály, kliky ani kola, aby nedošlo k zastavení motoru. Při nesprávném provozu by mohlo dojít k poškození nebo přetížení motoru v náboji a následně k vážnému zranění nebo úmrtí.
- Během jízdy se motor může zahřát. Po jízdě se nedotýkejte kovového krytu motoru v náboji holými rukama nebo nohama.

3.2. Technické údaje o motoru na náboji

Položka	Specifikace
Číslo modelu	MRC-E250F
Jmenovité napětí	36 V
Jmenovitý výkon	250 W
Max. kroutivý moment při jízdě	40 Nm
Provozní teplota	-10°C až 50°C
Teplota při skladování	-20°C až 70°C
Stupeň ochrany	IP54
Přibližná hmotnost	2,2 kg

4. Zacházení s baterií

Poznámka

Pojem „baterie“ v manuálu se zároveň vztahuje i na (volitelnou) možnost s větším dojezdem. V některých případech se může vztahovat na obě baterie s nainstalovaným vyšším dojezdem elektrokola.

⚠ UPOZORNĚNÍ

Systém podpory šlapání Hyena je napájen lithium-iontovou baterií (Li-Ion). Před manipulací s baterií či jejím nabíjením nebo použitím elektrokola si vždy přečtěte návod k obsluze a dodržujte jej.

⚠ VAROVÁNÍ

- Pokud baterie nebo nabíječka vykazuje známky poškození, nepoužívejte elektrokolo a okamžitě si ho nechejte prohlédnout v místní autorizované prodejně elektrokol Trek.
- Pokud systém podpory šlapání nepoužíváte nebo na něm pracujete, vždy jej vypněte.
- Pokud dolní rámová trubka vykazuje viditelné známky poškození, okamžitě přestaňte s elektrokolem jezdit.

Jízda na elektrokole s poškozenou baterií by mohla vést k požáru nebo výbuchu, což by mohlo způsobit vážné zranění nebo úmrtí.

4.1. Bezpečnostní pokyny k baterii

- Interní baterie nesmí být vystavena mechanickým či fyzickým nárazům ani nesmí být žádným způsobem modifikována.
- V případě poškození může z baterie unikat kapalina. Kapaliny z baterie se nedotýkejte. Kontakt s kapalinou může způsobit popáleniny nebo podráždění kůže. Při kontaktu s kapalinou z baterie si okamžitě umyjte ruce mýdlem a vodou. Pokud se vám dostane kapalina do oka, okamžitě si oko vypláchněte vodou a vyhledejte lékaře.
- Skladujte elektrokolo v suchém a dobře větraném místě.
- Konektor napájení baterie nesmí přijít do kontaktu s kancelářskými sponkami, mincemi, klíči, šrouby či jinými předměty, aby nedošlo ke zkratu mezi póly.

4.2. Technické údaje o vestavěné baterii

Položka	Specifikace
Jmenovité napětí	36 V
Jmenovitá kapacita	7 Ah
Energie	250 Wh
Provozní teplota	-10°C až 45°C.
Teplota při skladování	1 měsíc: -20°C až 50°C
	3 měsíce -20°C až 40°C
	1 rok: -20°C až 20°C
Teplotní rozpětí pro nabíjení	0°C až 45°C
Stupeň ochrany	IPX5
Přibližná hmotnost	1,74 kg

5. Provoz systému podpory šlapání

DŮLEŽITÉ

Před jízdou:

- Bez ohledu na úroveň vašich zkušeností byste si měli přečíst kapitolu „Úvod“ tohoto návodu pro elektrokola a provést všechny důležité bezpečnostní kontroly.
- Systém podpory šlapání lze aktivovat pouze tehdy, když je baterie dostatečně nabitá.

5.1. Přehled ovládání

Systém dopomoci můžete ovládat pomocí konzole. Nabízí ovládání prostřednictvím jediného tlačítka a LED ukazatele s několika barvami.

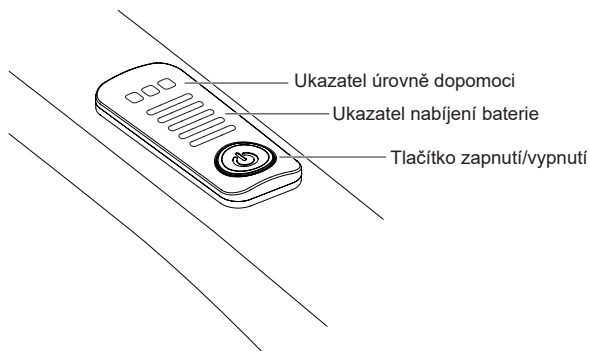

5.2. Technické údaje o ovládání

Položka	Specifikace
Provozní teplota	-10°C až 60°C
Teplota při skladování	-20°C až 50°C
Stupeň ochrany	IPX5
Přibližná hmotnost	<0,05 kg

5.3. Systémový provoz elektrokola

Poznámka

Systémy elektrokola lze aktivovat pouze tehdy, pokud jsou splněny následující požadavky:

- Baterie je dostatečně nabitá.
- Všechny součásti elektrokola jsou správně propojeny.

Pro ovládání vašeho elektrokola je nutné použít konzoli vašeho elektrokola společně s pravým a levým tlačítkem na dálkovém ovládání na řídítkách.

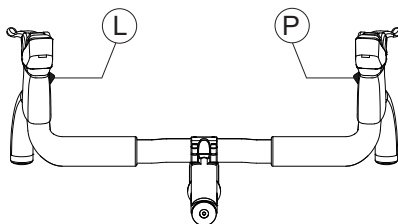

5.4. Provozní instrukce:

Zapněte/vypněte systém elektrokola.

- Systém zapnete stisknutím tlačítka napájení.
- Vypnete ho podržením stejného tlačítka alespoň na dvě sekundy.

Při jízdě s vypnutým motorem se elektrokolo chová jako normální kolo bez pohonu.

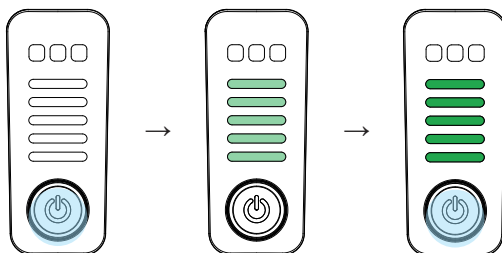

ON: Stisknout na < 0,5 vteřiny

OFF: Stisknout na > 2 vteřiny

Systém je zapnutý, pokud se na ukazateli nabití rozsvítí LED kontrolky (stejně jako při úrovni nabití baterie).

Poznámky

- Po jízdě nebo při parkování elektrokola vždy systém podpory šlapání vypněte.
- Pokud elektrokolo nepoužíváte a nestisknete žádná tlačítka, systém podpory šlapání se po šesti minutách automaticky vypne, aby se šetřila energie.

5.5. Ukazatel nabití baterie

Jakmile je systém zapnutý, ukazatel nabití baterie zobrazuje (kombinovanou*) úroveň nabití:

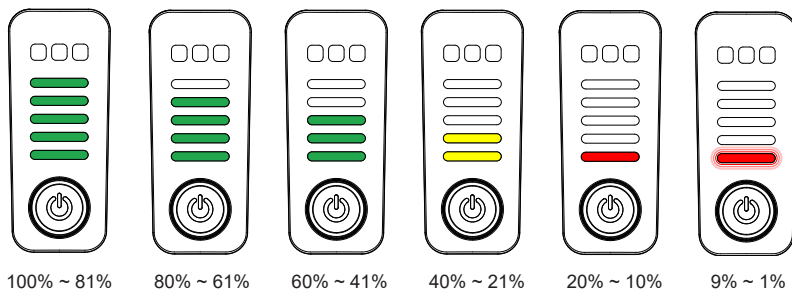

*Poznámka

Pokud je připojeno (volitelné) navýšení dojezdu, Indikátor úrovně nabití zobrazuje kombinovanou úroveň nabití vestavěné baterie a navýšeného dojezdu baterie.

5.6. Nastavení úrovně dopomoci

Jedním stisknutím tlačítka na řídkách spustíte nastavení úrovně dopomoci.

Pro vyšší úroveň dopomoci stiskněte pravé tlačítko. Pro nižší úroveň dopomoci stiskněte levé tlačítko. Standardní režim tlačítek je režim vypnutí.

Jedno stisknutí „L“
<0,5 sek. pro **snížení**
úrovně dopomoci

Jedno stisknutí „P“
<0,5 sek. pro **zvýšení**
úrovně dopomoci

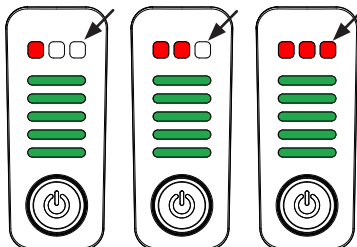
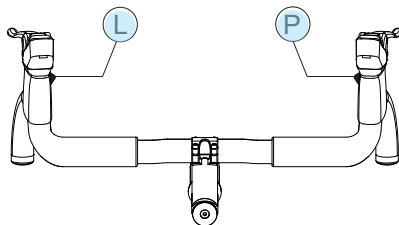

Rychlé řazení: Stiskněte levé tlačítko na řídkách déle než 2,5 vteřiny pro snížení úrovně dopomoci na úroveň 0.

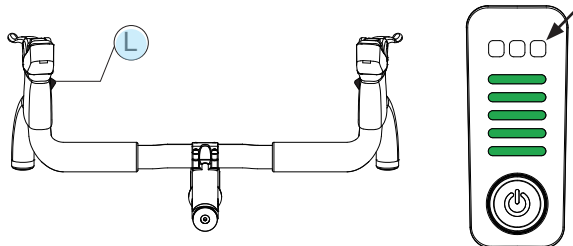

Stiskněte levé tlačítko >2,5 vteřiny pro snížení na úroveň 0 Stupeň 0

Poznámky

- Dopomoc bude aktivována hned jakmile začnete šlapat.
- Pohon elektrokola je aktivován pouze při rychlostech pod maximální povolenou rychlostí (např.: 25 km/h). Jakmile dosáhnete maximální povolené rychlosti, systém dopomoc odpojí. Poté se automaticky zpět zapojí, jakmile rychlost klesne pod maximální povolenou rychlost.

5.7. Ukazatel úrovně nabití

Při nabíjení elektrokola, LED ukazatel dobití bude blikat po celou dobu nabíjení.

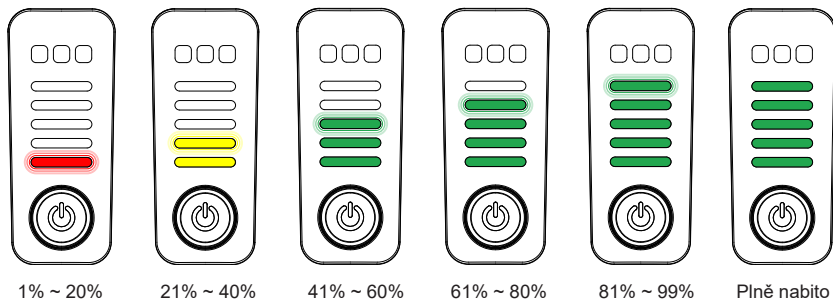

Jakmile je nabíjení dokončeno, LED ukazatel přestane blikat.

Poznámka

Pokud je připojeno (volitelné) navýšení dojezdu, Indikátor úrovně nabití zobrazuje kombinovanou úroveň nabití vestavěné baterie a navýšeného dojezdu baterie.

5.8. Upozornění systémové chyby

V případě systémové chyby začne LED ukazatel blikat červeně.

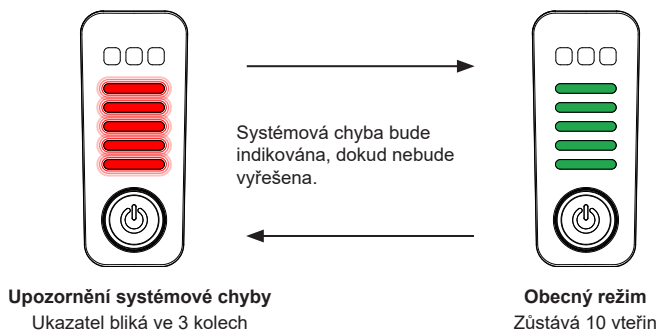

6. Navýšení dojezdu (volitelné)

Váš systém elektrokola může být vybaveno (volitelným) navýšením dojezdu, abyste zvýšili svůj jízdní rozsah s dopomocí.

S nainstalovaným navýšením dojezdu, indikátor baterie zobrazuje celkovou kapacitou obou baterií. LEDky na baterii navýšeného dojezdu zobrazují kapacitu pouze této baterie.

⚠ UPOZORNĚNÍ

Abyste mohli využít baterii se zvýšeným dojezdem, postupujte dle stejných pravidel v Kapitole 4 - Instrukce pro manipulaci s baterií.

6.1. Přehled pro navýšení dojezdu

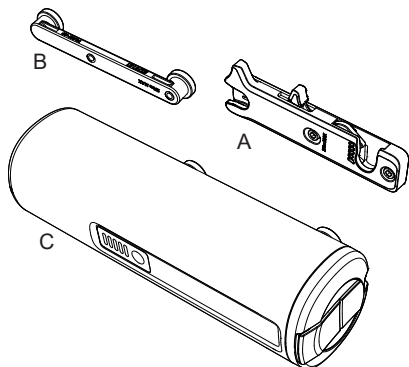

- A. Montážní konzole pro navýšení dojezdu
- B. Montážní adaptér pro košík na bidon
- C. Baterie pro zvýšený dojezd (250 Wh)
- D. Kabeláž spodní rámové trubky (prodáváno zvlášť*)
- E. Šrouby M5x12 mm a podložky M5 (2 ks od každého)

*Číslo dílu Trek pro kabeláž spodní rámové trubky: 5255915

6.2. Technická data pro navýšení dojezdu

Položka	Specifikace
Jmenovité napětí	36 V
Jmenovitá kapacita	6,6 Ah
Energie	250 Wh
Provozní teplota	Nabití: 0°C až 45°C Vybití: -20°C až 60°C
Teplota při skladování	1 měsíc: -20°C až 50°C 3 měsíce -20°C až 40°C 1 rok: -20°C až 20°C
Teplotní rozpětí pro nabíjení	0°C až 45°C
Stupeň ochrany	IPX5
Přibližná hmotnost	1,49 kg

6.3. Sada pro namontování navýšení dojezdu

Před použitím baterie se zvýšeným dojezdem, elektrokolo musí být nejprve připraveno pro montáž. Pro kompletní instalaci postupujte podle následujících kroků:

1. Namontujte montážní desku na spodní rámovou trubku:

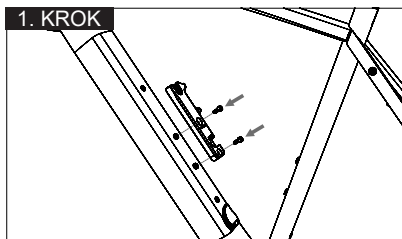

Vložte baterii zvýšeného dojezdu na spodní rámovou trubku: Usadte podložky a vložte dva šrouby M5x12 mm do otvorů montážní desky a spodní rámové trubky, poté oba šrouby utáhněte.

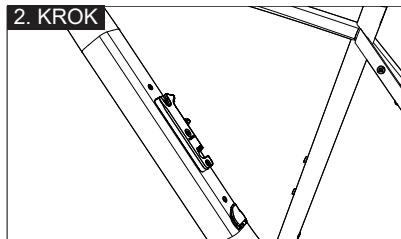

Kompletní montáž navýšeného dojezdu.

⚠ VÁROVÁNÍ

Použijte pouze dodávané šrouby. Krátké šrouby nedosáhnou až do rámu. Dlouhé šrouby správně nedotáhnou montážní desku na rámu.

2. Připojte kabeláž spodní rámové trubky k baterii pro zvýšený dojezd:

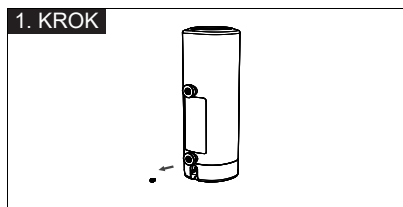

Odstraňte M3 šrouby na dobíjecím portu baterie.

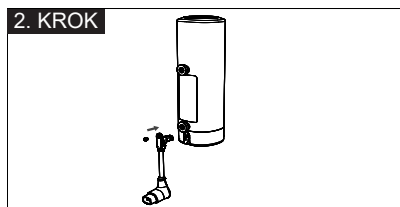

Usadte kabeláž spodní rámové trubky do konektoru dobíjecího portu na boční straně baterie a zabezpečte jej pomocí M3 šroubů. Ujistěte se, že kabelová zástrčka je otočen směrem pryč od baterie zvýšeného dojezdu.

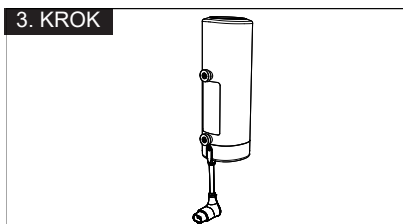

Kompletní propojení kabeláže spodní rámové trubky k baterii pro zvýšený dojezd.

6.4. Instalace prodloužení životnosti baterie

Před použití baterie se zvýšeným dojezdem, je nejprve nutné ji nainstalovat na dané elektrokolo. Pro instalaci zvýšeného dojezdu na elektrokolo **postupujte dle následujících kroků:**

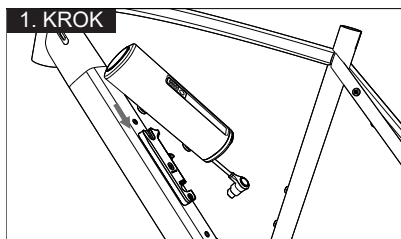

1. KROK
Srovnejte horní díl košíku na bidon s horní vložkou na montážní desce. Ujistěte se, že jej vkládáte správným způsobem. Kabeláž spodní rámové trubky bude směřovat směrem k sedlové trubce.

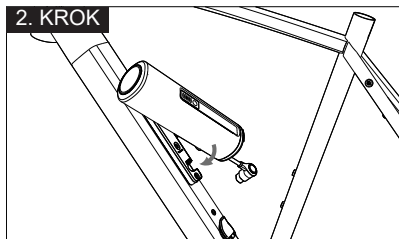

2. KROK
Dále, otočte spodní zámek směrem dolů k vložce v montážní desce. Měl by se usadit a uchytit na místě.

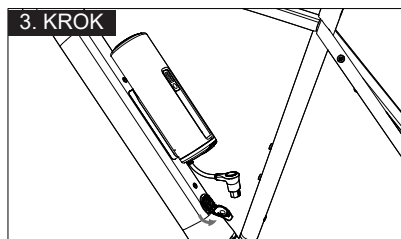

3. KROK
Ujistěte se, že zařízení pro zvýšený dojezd je pevně uchyten na montážní desce. Odkryjte kryt dobíjecího portu na spodní rámové trubce.

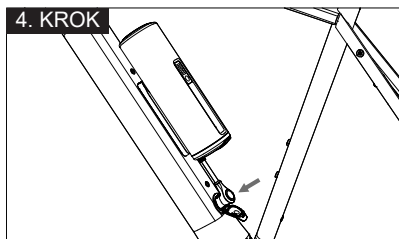

4. KROK
Připojte kabeláž spodní rámové trubky do dobíjecího portu na spodní rámové trubce, abyste mohli připojit vestavěnou baterii k baterii pro zvýšený dojezd.

DŮLEŽITÉ

Pokud je baterie pro zvýšený dojezd fyzicky připevněna k elektrokolu, musí být rovněž připojena i elektricky.

6.5. Odinstalace prodloužení životnosti baterie

Pro instalaci zvýšeného dojezdu na elektrokolo postupujte dle následujících kroků:

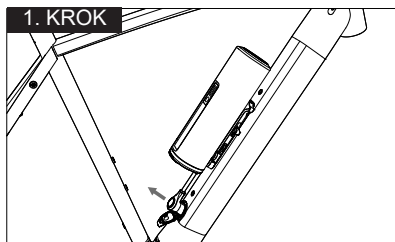

Odpojte kabeláž spodní rámové trubky.

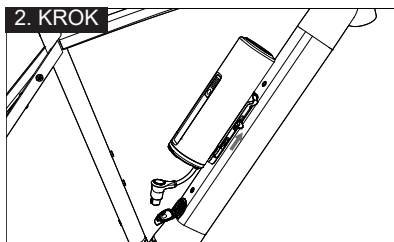

Pro odemknutí, vytáhněte zámek směrem nahoru.

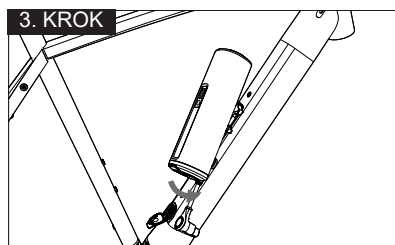

Otočte zařízení pro zvýšený dojezd u spodní vložky, abyste povolili zámek na montážní desce.

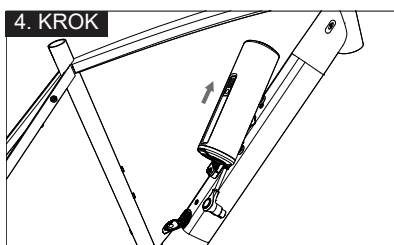

Posuňte zařízení pro zvýšený dojezd směrem nahoru, tím se uvolní z montážní desky.

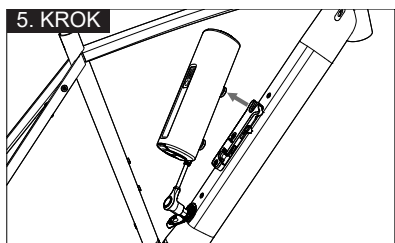

Nyní jej můžete vyjmout úplně.

6.6. Upnutí adaptéru pro košík na bidony

Adaptér pro košík na bidony vám umožní upevnit košík na bidony dle svého výběru přímo na montážní desku místo baterie pro zvýšený dojezd.

Upevněte košík na bidony na adaptér a postupujte dle instrukcí níže pro správnou montáž adaptéru na montážní desku:

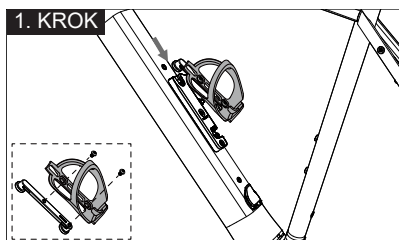

Srovnejte horní díl adaptéru košíku na bidon s horní vložkou na montážní desce.

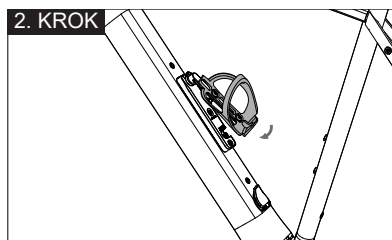

Dále, otočte spodní zámek na adaptéru košíku na bidon na spodní vložce montážní desky. Měl by se usadit a uchytit na místě.

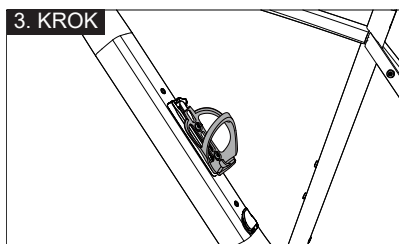

Ujistěte se, že adaptér na košík na bidon je pevně uchycen k montážní desce.

6.7. Odepnutí adaptéru pro košík na bidony

Odepnutí adaptéru pro košík na bidony:

1. Otočte adaptér u spodní vložky, abyste povolili zámek na montážní desce.
2. Posuňte adaptér směrem nahoru, tím se uvolní z montážní desky.
3. Nyní jej můžete vyjmout úplně.

7. Pokyny k nabíjení

Vaše elektrokolo má na rámu napájecí konektor, pomocí něhož se nabíjí integrovaná baterie.

7.1. Bezpečné nabíjení

⚠ UPOZORNĚNÍ

Před prvním použitím zkontrolujte, zda je baterie elektrokola plně nabitá.

Při nabíjení baterie se vždy řiďte bezpečnostními pokyny.

Přečtěte si prosím pokyny pro používání nabíječky baterií a řiďte se jimi.

► O nabíjení

- Nabíjejte ji při pokojové teplotě ve vnitřních prostorách nebo v garáži, aby nebyla vystavena větru a dešti. Nabíječku nepoužívejte venku ani v místech s vysokou vlhkostí.
- Nenechávejte baterii během nabíjení bez dohledu. Jakmile je baterie plně nabitá, co nejdříve ji odpojte od napájecího kabelu.
- Nepoužívejte elektrokolo a nenabíjejte baterii, pokud jsou v místě, kde je baterie nainstalovaná (spodní rámová trubka), známky poškození.
- Při nabíjení elektrokola nehýbejte nabíječkou. Vidlice kabelu nabíječky se může uvolnit ze zásuvky a způsobit nebezpečí požáru.
- Nenechávejte nabíječku zapojenou k elektrokolu déle než 24 hodin. Pokud se baterie elektrokola plně nenabije do 24 hodin, obraťte se na místního autorizovaného prodejce kol Trek.

► O nabíječce

- Baterii Hyena nabíjejte pouze originální nabíječkou Hyena.

⚠ VAROVÁNÍ

Při použití neschválené nabíječky baterií by mohlo dojít k požáru a následnému vážnému zranění nebo úmrtí.

- Nepokládejte nabíječku na místa, která jsou snadno přístupná dětem.
- Při nabíjení nepokládejte nabíječku na podlahu či jiné prašné povrchy.
- Pokud nabíječku používáte, umístěte ji na stabilní a teplu odolný povrch, například na stůl.
- Nabíječku ani její kabely nezakrývejte, ani na ně nepokládejte žádné předměty.
- Nepřipojujte nabíječku ke komerčně dostupným elektrickým transformátorům pro použití v cizině (cestovní adaptéry). Mohly by nabíječku poškodit.

⚠ UPOZORNĚNÍ

Chraňte nabíječku před vlhkostí. Pokud je nabíječka mokrá, nedotýkejte se jejích částí, mohlo by dojít k úrazu elektrickým proudem.

► O zásuvce a napájecím kabelu

- Na napájecí kabel a síťovou vidlici nevyvíjejte nadměrný tlak.
- Používejte pouze elektrickou zásuvku na střídavý proud 100 V až 240 V.
- Nepřetěžujte zásuvku nad její jmenovitou kapacitu připojením příliš mnoha spotřebičů. Přetížení zásuvky může vést k přehřátí a následnému požáru.
- Chcete-li nabíječku připojit do zásuvky či z ní odpojit, přidržte síťovou vidlici. Napájecí kabel neodpojujte od nabíječky zataháním. Mohlo by dojít k poškození napájecího kabelu nebo síťové vidlice a ke zkratu, úrazu elektrickým proudem nebo požáru.
- Při nabíjení elektrokola dávejte pozor, abyste nezakopli o kabel nabíječky. Mohlo by dojít ke zranění nebo k převrácení jízdního kola a poškození komponentů.
- Nabíječka je vybavena napájecím kabelem s uzemňovacím vodičem a uzemňovací vidlicí. Síťovou vidlici lze zapojit pouze do zásuvky s jističem, který je správně nainstalován a uzemněn v souladu se všemi místními předpisy a vyhláškami. Pokud se při nabíjení vyskytne chyba, uzemnění poskytuje pro elektrický proud cestu minimálního odporu, čímž se snižuje riziko úrazu elektrickým proudem.

⚠ VAROVÁNÍ

Nesprávné připojení uzemňovacího vodiče může vést k úrazu elektrickým proudem. Pokud si nejste jisti, zda je výrobek řádně uzemněn, poraďte se s kvalifikovaným elektrikářem. Síťovou vidlici dodávanou s výrobkem nijak neupravujte. Pokud se do zásuvky nevejde, nechte si nainstalovat správnou zásuvku kvalifikovaným elektrikářem.

► O poruchách

Pokud se objeví následující příznaky, přestaňte zařízení používat, okamžitě jej odpojte od zásuvky a obraťte se na místního autorizovaného prodejce kol Trek.

- V případě, že se rozblikají LED kontrolky, objevil se problém.
- Pokud z vidlice vychází teplo nebo kouř.
- Pokud je na vidlici či portu kabelu nabíječky patrné poškození.
- Pokud se kontrolka na nabíječce nerozsvítí, ani když je nabíječka připojena k zásuvce.
- Pokud během nabíjení na nabíječce bliká červená kontrolka na znamení, že došlo k chybě nabíjení.
- Máte-li podezření na jinou poruchu.

7.2. Technické údaje k nabíječce

Položka	Specifikace
Nabíjecí proud (max.)	2 A
Jmenovité vstupní napětí	100 až 240 V, střídavý proud
Rozsah vstupní frekvence	47-63 Hz
Jmenovité výstupní napětí	42 ± 0,2V
Přibližná doba nabíjení	3 hodiny a 30 minut (kompletní nabití jedné baterie)
Teplotní rozpětí pro nabíjení	0°C až 40°C
Teplota při skladování	-20°C až 55°C

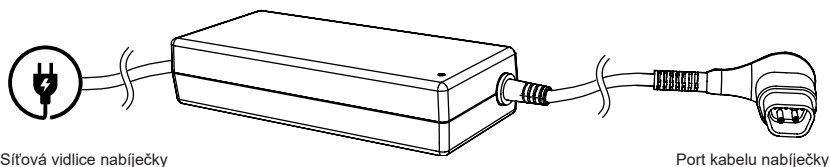

7.3. Nabíjení baterie

► Před nabíjením

- Pravidelně kontrolujte, zda není nabíjecí zásuvka a nabíječka poškozená. Nikdy nenabíjejte baterii, pokud máte podezření, že je poškozená. Elektrokolo nepoužívejte, pokud máte dojem, že je poškozené.
- Před připojením a nabíjením baterie se ujistěte, že zásuvka a síťová vidlice jsou poškození a suché.

► Ukazatel na nabíječce

- Kontrolka na nabíječce svítí při nabíjení červeně.
- Jakmile je baterie plně nabitá, kontrolka na nabíječce se rozsvítí zeleně.

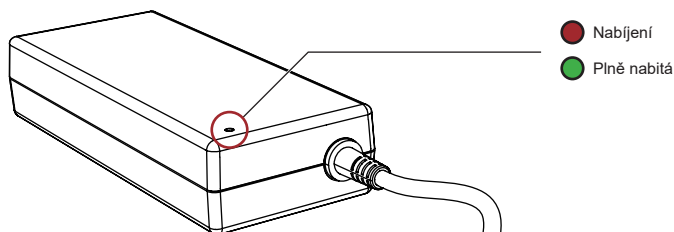

Poznámka

Pokud během nabíjení na nabíječce bliká červená kontrolka, znamená to, že došlo k chybě nabíjení. Jestliže k tomu dojde, okamžitě odpojte nabíječku od zásuvky.

Přestaňte používat systém podpory šlapání a kontaktujte místního autorizovaného prodejce Trek.

Poznámky

- Baterie je vybavena systémem správy baterie (BMS). Tento systém chrání plně vybitou baterii před poškozením.

Pro zachování nejlepšího možného výkonu a životnosti baterie však společnost Hyena doporučuje dobíjet baterii pravidelně alespoň na 80% plné kapacity.

- Li-ion baterie postupně ztrácejí kapacitu v závislosti na stáří a použití. Výrazné zkrácení dojezdu po nabití může znamenat, že baterie dosáhla konce životnosti a bude muset být vyměněna.

► Postup nabíjení

- Baterii lze nabít kdykoli bez ohledu na aktuální úroveň nabití.
- Nabíjení lze kdykoli přerušit. Přerušování nabíjení baterii nepoškodí.
- Baterii nabíjejte při okolní teplotě od 0°C do 40°C.

⚠ UPOZORNĚNÍ

Při nabíjení musíte systém manuálně vypnout.

1. Otevřete kryt dobíjecího portu na elektrokolo, nebo na (je-li namontován) volitelné baterii pro zvýšený dojezd.
2. Připojte port kabelu nabíječky k nabíjecí zásuvce na baterii.

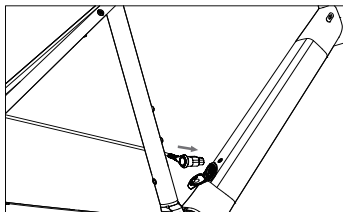

Dobíjecí port na rámu

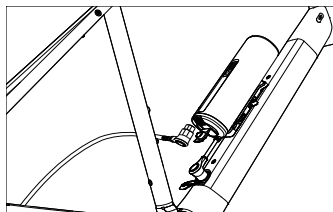

Dobíjecí port na (volitelné) baterii pro zvýšený dojezd (je-li namontován)

3. Zapojte síťovou vidlici nabíjecího kabelu do zásuvky (střídavý proud, 100 V až 240 V). Kontrolky na nabíječce svítí při nabíjení červeně.
4. Úroveň nabití baterie můžete sledovat na ovládání. Každá zelená kontrolka LED odpovídá přibližně 20% kapacity baterie. Jakmile bude baterie plně nabita, ukazatel na nabíječce se rozsvítí zeleně a stejnou barvou se rozsvítí i všechny příslušné kontrolky na ovládání.

Poznámky

- Pokud je namontována baterie se zvýšeným dojezdem, nejprve se nabíjí hlavní baterie a pak tato přídatná. Kontrolka nabití zobrazuje celkovou úroveň nabití.
 - Pohonný systém elektrokola se po plném nabití automaticky vypne (přibližně do šesti minut).
5. Po nabití nabíječku odpojte ze zásuvky i z baterie.
 6. Zavřete kryt dobíjecího portu, abyste ochránili nabíjecí zásuvku.

► Dobíjecí port na (volitelné) baterii pro zvýšený dojezd

• Dvojití dobíjení baterie:

Pokud je namontována baterie se zvýšeným dojezdem, otevřete kryt dobíjecího portu na spodní části a připojte napájecí kabel. Nejprve nabíjí hlavní baterie a pak tato předavná.

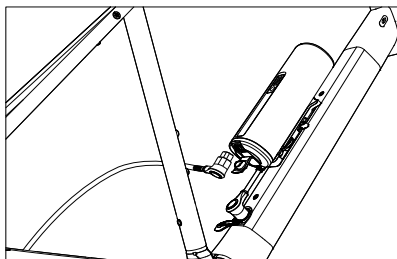

• Nabíjení baterie se zvýšeným dojezdem zvlášť:

Abyste mohli nabíjet baterii se zvýšeným dojezdem, je nejprve nutné ji odpojit a vyjmout z elektrokola. Otevřete kryt dobíjecího portu na spodní straně baterie a poté baterii připojte na nabíječku.

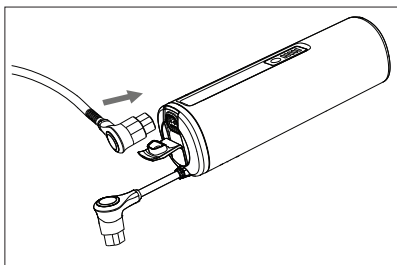

► Doba dobíjení

Poznámka

Pokud máte připojenou baterii se zvýšeným dojezdem, doba nabití bude dvojnásobná.

• Samotná baterie

Přibližná doba nabíjení / procento nabití*

Po 1 hodině	30%
Po 2 hodinách	60%
Po 3 hodinách	85%
Po 3,5 hodinách	100%

*Od vybitého stavu

• S namontovanou baterií s navýšeným dojezdem

Přibližná doba nabíjení / procento nabití*

Po 2 hodině	30%
Po 4 hodinách	60%
Po 6 hodinách	85%
Po 7 hodinách	100%

*Od vybitého stavu

8. Pokyny ke skladování a přepravě

8.1. Úložný prostor

- Během skladování se nedoporučuje nechávat baterii připojenou k nabíječce.
- Elektrokolo skladujte: v suché, dobře větrané místnosti s detektorem kouře, mimo výbušných či hořlavých předmětů a zdrojů tepla.
- Elektrokolo skladujte na nehořlavém povrchu, aby nebylo v kontaktu s vodou, zdroji tepla nebo pískem. Baterii nevystavujte vlhkosti a vodě.
- Neskladujte elektrokolo při okolních teplotách nižších než -20°C nebo vyšších než 50°C . Chcete-li prodloužit životnost baterie, skladujte ji při pokojové teplotě přibližně při 20°C .
- Pokud elektrokolo skladujete, chraňte jej před poškozením přímým slunečním světlem.
- Na elektrokolo ani na žádné jeho komponenty nepokládejte těžké předměty.

8.2. Nabítí baterie před a během skladování

- Když elektrokolo nebudete delší dobu používat, nabijte baterii na 80% pro optimální podmínky skladování.
- Nabítí baterie zkontrolujte po šesti měsících. Pokud kapacita klesne pod 30%, znovu baterii nabijte na 80%.

⚠ UPOZORNĚNÍ

Baterie Li-Ion se časem samovolně vybije. Ponecháte-li baterii ve vybitém stavu a poté ji skladujete ve vybitém stavu, může se vybit natolik, že již nebude možné ji nabít. V takovém případě ji budete muset vyměnit.

8.3. Přeprava elektrokola

- Elektrokola jsou těžší než běžná kola. Pokud kolo budete převážet, zjistěte si maximální nosnost střechy, tažného zařízení nebo nosiče kol podle toho, co hodláte použít. Podrobné informace najdete v příručce k danému vozidlu nebo nosiči.
- Vždy dodržujte místní předpisy, které přepravu (elektro)kol upravují.
- Baterie Li-Ion této velikosti a kapacity se při přepravě považují za nebezpečné zboží třídy 9 a mohou se jich týkat určitá omezení. Než se s elektrokolem někam vydáte, zjistěte si, zda vybraný letecký nebo jiný dopravce jeho přepravu umožňuje.
- Na elektrokolo i baterie se vztahují právní předpisy o přepravě nebezpečného zboží. Soukromí uživatelé mohou přepravovat nepoškozené baterie pouze po silnici, aniž by museli splňovat další požadavky. Máte-li jakékoli dotazy týkající se přepravy elektrokola, obraťte se na autorizovanou cykloprodejnu.

⚠ UPOZORNĚNÍ

Přeprava všech typů (samostatných) baterií, včetně lithium-iontových a lithium-kovových, může vyžadovat použití speciálního obalu, specifického označení nebezpečí a specifických dokumentů potvrzujících splnění příslušných místních předpisů.

9. Řešení problémů

Poznámka

Pojem „baterie“ v manuálu se zároveň vztahuje i na (volitelnou) možnost s větším dojezdem. V některých případech se může vztahovat na obě baterie s nainstalovaným vyšším dojezdem elektrokola.

Pokud se vyskytnou problémy, v následujících pokynech naleznete řešení některých běžných závad. Jestliže problém nelze identifikovat nebo vyřešit, obraťte se na místního autorizovaného prodejce kol Trek.

9.1. Problémy se systémem

► Systém nelze zapnout

- Zkontrolujte stav nabití baterie: Je-li baterie téměř nebo zcela vybitá, nabijte ji.
- Zkontrolujte připojení kabelů: Zkontrolujte všechny kabely a ujistěte se, že jsou správně připojeny. Pokud jsou všechny kabely správně připojeny a problém stále přetrvává, obraťte se na místního autorizovaného prodejce kol Trek.

► Dopomoc nefunguje

- Stav nabití: zkontrolujte procento nabití. Pokud kapacita baterie klesne na 4% a méně, dopomoc při šlapání se deaktivuje. Zbývající kapacita baterie bude využita k napájení světel, která by měla fungovat další dvě hodiny.
- Zkontrolujte stupeň dopomoci na ovládání: Podporu šlapání pocítíte pouze od stupně 1 až po stupeň 3.
- Šlapejte na pedály elektrokola: Elektrokolo poskytuje dopomoc pouze při šlapání. Podpora šlapání se vypne, jakmile přestanete šlapat.
- Přehřátí systému: Pokud jezdíte na dlouhých kopcích nebo s nadměrným zatížením elektrokola, systém podpory šlapání se může přehřát. Systém vypněte a nechejte vychladnout po dobu minimálně 10 minut.
- Omezení rychlosti: Výkon systému podpory šlapání poskytuje dopomoc pouze do maximální rychlosti povolené místními předpisy. Systém podpory šlapání se vypne ve chvíli, kdy tohoto maxima dosáhnete. Opět se zapne až poté, co zpomalíte.

► Světla (jsou-li zabudovaná) nesvítlí

- Zkontrolujte úroveň nabití baterie, v případě potřeby ji nabijte. Pokud kapacita baterie klesne na 4%, zbývající kapacita baterie bude využita k napájení světel, která by měla fungovat další dvě hodiny. Je-li nabita na 0%, světla nebudou svítit.
- Zkontrolujte, zda jsou všechny konektory elektrických kabelů správně připojené. Pokud si nejste jisti, obraťte se na místního autorizovaného prodejce kol Trek.

9.2. Problémy s nabíjením baterie

► Baterie se rychle vybíjí

- Baterie se může blížit ke konci své životnosti, obraťte se na místní autorizovanou prodejnu kol Trek.
- Kapacita baterie může být ovlivněna okolní teplotou, zejména v chladném počasí.

► Baterii nelze nabít

- V případě, že LED kontrolky na ovládání blikají červeně, aby indikovaly detekovaný problém, zkuste nejprve zkontrolovat všechna kabelová propojení.
- Zkontrolujte, zda jsou konektor nabíječky a nabíjecí port baterie bez poškození a suché. V případě potřeby je otřete suchým hadrem.
- Pokud máte nainstalovanou (volitelnou) baterii se zvýšeným dojezdem, zkontrolujte elektrické propojení mezi.
- Bezpečně připojte nabíjecí adaptér k nabíjecímu portu baterie a znovu nabíjejte.
- Jestliže se baterie ani nyní nenabíjí, kontaktujte místní autorizovanou prodejnu kol Trek.

► Kontrolka na nabíječce nesvítí.

- Vypněte systém podpory šlapání. Pokud se baterie nabíjí správně, budou indikátory úrovně nabití na ovládání blikat a zobrazovat aktuální stav nabití.
- Odpojte a znovu připojte síťovou vidlici nabíječky a poté nabíjení opakujte.
- Jestliže se kontrolka na nabíječce ani nyní nerozsvítí, kontaktujte místní autorizovanou prodejnu kol Trek.

9.3. Jiné problémy

Pokud elektrokolo nefunguje správně z důvodu mechanických problémů, problémů se systémem podpory šlapání nebo kvůli jiným problémům, které nelze identifikovat nebo vyřešit, obraťte se na místního autorizovaného prodejce kol Trek.

10. Čištění

- Abyste předešli úrazu elektrickým proudem při čištění elektrokola, odpojte síťovou vidlici ze zásuvky a konektor nabíječky od baterie.
- Systém podpory šlapání ani díly elektrokola nesmí být ponořeny ve vodě.
- Nečistíte žádné součásti systému podpory šlapání vodou pod tlakem.
- Výrobek čistíte pouze jemným hadříkem navlhčeným ve vodě.
- Komponenty systému podpory šlapání nečistíte čistícími prostředky ani organickými rozpouštědly.
- Systém funguje v dešti i jiných nepříznivých povětrnostních podmínkách. Poškození způsobené tlakovým mytím nebo jiným silným čištěním však může zrušit platnost záruky na systém podpory šlapání.

11. Likvidace

- Pohonná jednotka systému podpory šlapání elektrokola včetně motoru, ovladače, baterie, snímače rychlosti, ovládání, kabeláže, příslušenství a obalu by měly být zlikvidovány ekologickým způsobem v souladu s místními předpisy.
- Elektrická kola a jejich součásti nevyhazujte do smíšeného odpadu.
- O předpisech v EU: V souladu se směrnicí 2012/19/EU a směrnicí 2006/66/ES musí být elektronická zařízení, která již nejsou použitelná, jakož i vadné/vybité baterie, likvidovány odděleně a recyklovány způsobem šetrným k životnímu prostředí.



Tento symbol platí pouze v Evropské unii.
Při likvidaci použitých baterií a jiných elektrických dílů se řiďte místními předpisy.
Nejste-li si jisti, poraďte se v prodejně, kde jste kolo koupili, či v jiné cykloprodejně.



⚠ VAROVÁNÍ

Nedodržení pokynů uvedených v této části návodu může mít za následek poškození komponentů elektrokola a zrušení záruky, zejména však vážné zranění nebo úmrtí.



Hyena Inc.

Tel. +886 4 23598810

Fax +886 4 23598610

www.hyena-ebike.com

Address No.25, Jingke N. Rd., Nantun Dist., Taichung City 408, Taiwan (R.O.C.)

Kontaktní informace

TREK

Ředitelství USA

Trek US
Customer Service
801 W. Madison St.
Waterloo, Wisconsin
53594
USA
Tel.: 920.478.4678

Evropské ředitelství

Bikeurope B.V./Trek Benelux
Customer Service
Ceintuurbaan 2-20C
3847 LG Harderwijk
The Netherlands
Tel.: +31 (0)88-4500699

Trek Česká republika

9 Sherbourne Drive, Tilbrook
Milton Keynes MK7 8HX
United Kingdom
Tel.: (022) 62 400 53

www.trekbikes.com

Omezená záruka

Na vaše kolo se vztahuje omezená záruka.

Podrobnosti jsou uvedeny na našich webových stránkách.

Informace o servisu a záruce vám poskytne místní autorizovaná prodejna.

Poslední aktualizace tohoto návodu naleznete na webových stránkách Trek (podpora).

Nové funkce popsané v nejnovějším návodu se nemusí vztahovat na vaše elektrokolo.

